

9

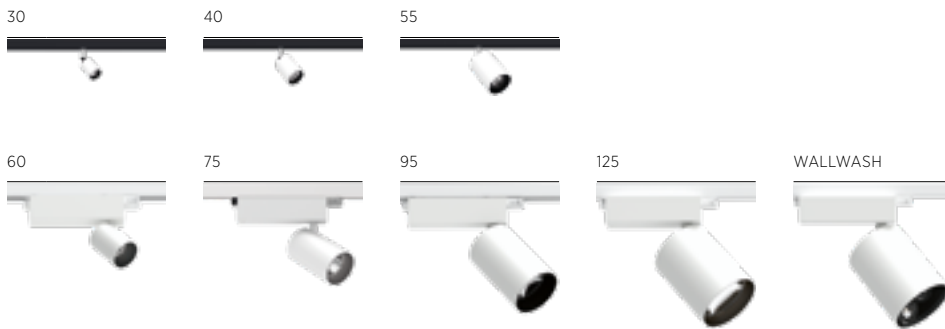

**CENTRIQ  
MAKES A  
DIFFERENCE**

 **ANBAU | SURFACE**



PROLICHT  
**CENTRIO**

Create your ambience – choose from 25 PROLICHT colours.







# CENTRIQ

MINIMALIST HI-TECH

R L



CENTRIQ 60

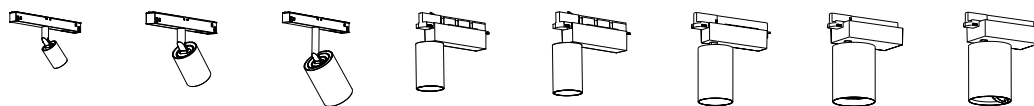

		48 V MAGTRACK				230 V TRACK			
<b>CENTRIQ</b>		30	40	55	60	75	95	125	WALLWASH
MOUNTING	Surface	Ø 30	Ø 40	Ø 55	Ø 60	Ø 75	Ø 95	Ø 125	Ø 125
DIMENSION (mm)									
LED	CCT: Kelvin	2700 / 3000 / 4000	2700 / 3000 / 4000	2700 / 3000 / 4000	2700 / 3000 / 4000	2700 / 3000 / 4000	2700 / 3000 / 4000	2700 / 3000 / 4000	2700 / 3000 / 4000
	Lumen	240-300	350-670	510-710	520-5590	520-5590	520-5590	520-5590	1400-1700
	Wattage	4.5	6.4	9.8	9.8-54.9	9.8-54.9	9.8-54.9	9.8-54.9	18.8
	Special LED: ART   FASHION GOLD+   MEAT					○	○	○	
POWER	48 V Magtrack <sup>1</sup>	●	●	●					
	230 V Track <sup>2</sup>				●	●	●	●	●
FINISH	25 PROLICHT Colours	●	●	●	●	●	●	●	●
CONTROL	ON/OFF	●	●	●	●	●	●	●	●
	DALI Dim	●	●	●	●	●	●	●	●
PROTECTION	IP20	●	●	●	●	●	●	●	●
OPTICAL	Adjustable	▽90°   ⊔360°	▽90°   ⊔360°	▽90°   ⊔360°	▽90°   ⊔340°	▽90°   ⊔340°	▽90°   ⊔340°	▽90°   ⊔340°	▽90°   ⊔340°
	Beam Angle	24° / 32°	10° / 22° / 31° 36° / 38° / 49°	9° / 15° / 17° / 25° 33° / 35° / 46°	10° / 20° 40° / 60°	10° / 20° 25° / 40°	8° / 18° 26° / 40°	8° / 16° 26° / 42°	
	Reflector based		●	●	●	●	●	●	●
	Lens based	●	●	●		○			●
FEATURES	EPS				●		●	●	●
	Lens Pack				○	○	○	○	
	Super Spot	○	○	○	○	○	○	○	
	Vertical Boost								●

○ Optionally available | Status: 01/2018



## LIGHT EFFECT IS KEY

# CENTRIQ



suitable for:  
RETAIL  
LIVING

### SHORTCUTS

 LED WITH KELVIN  
2700, 3000, 4000;  
CRI >90 | A++ - A

 SPECIAL LED  
ART | FASHION  
GOLD+ | MEAT+

 SUPER  
SPOT

 WALLWASH  
VERTICAL BOOST

 EXACT  
POSITIONING  
SYSTEM

 48 V  
MAGTRACK

 DALI  
DIM

 25 PROLICHT  
COLOURS

**DE |** Raffinierte Technik, minimalistisches Design: CENTRIQ rückt die reine Lichtwirkung in den Vordergrund. In dem zeitlosen Gehäuse der Leuchten können sowohl Grund- und Akzentbeleuchtung (SUPER SPOT mit maximal 8° Ausstrahlwinkel) als auch WALLWASH realisiert werden. Mit CENTRIQ bietet PROLICHT optimale Beleuchtung in dezentem Erscheinungsbild für ein breites Anwendungsspektrum.

CENTRIQ verfügt über das von PROLICHT entwickelte Exact Positioning System (EPS). Mit Hilfe der ausgereiften Technik lassen sich die Leuchten mühelos auf den Punkt genau ausrichten und sicher arretieren. Zwei Treiber-Gehäuse in den Größen Medium und Large und 3 Größen bei den Leuchtköpfen (60, 95 und 125 mm Durchmesser) bieten verschiedene Lumenpakete bis 5250 Lumen. Neben der nicht dimmbaren Version ist optional auch ein DALI-Dim möglich. Auf Anfrage können die CENTRIQ-Strahler mit Spezial-Linsen aus dem PROLICHT LENS PACK ausgestattet werden. Für die harmonische Integration in individuelle Farbkonzepte lassen sich die Gehäuse sowie die Leuchtköpfe auf Wunsch in einer der 25 PROLICHT-Farben veredeln.

**EN |** Sophisticated technology, minimalist design: CENTRIQ puts pure lighting effect in the foreground. The trackspots timeless housing can be used to achieve general lighting, accent lighting (SUPER SPOT with a beam angle below 8°) or WALLWASH illumination. With CENTRIQ, PROLICHT offers optimal illumination with a discreet appearance for a wide range of applications.

CENTRIQ is fitted with the Exact Positioning System (EPS), which was developed by PROLICHT. With the aid of this perfected technology, the lamps can be effortlessly aligned and securely fixed to illuminate a very precise point. Two driver housings in sizes Medium and Large and three diameters for the light head (60, 95 and 125 mm diameter) offer different packages up to 5250 lumen. In addition to the non-dimmable version, a DALI dim version is also available. The CENTRIQ spots can be fitted with special lenses from the PROLICHT LENS PACK upon request. The exterior of the housing and the lighthouse can be finished in one of 25 PROLICHT colours for a harmonious integration into individual colour concepts.

## CENTRIQ

# TECHNICAL DESCRIPTION

**DE |** Die dezenten Trackspots überzeugen durch einfache Positionierung, bestes Hitzemanagement und gute Entblendung. Verschiedene Leuchtmittel, Reflektoren und Gehäusefarben verleihen CENTRIQ eine enorme Flexibilität.

**EN |** These discreet trackspots are simple to position, offer superb heat management and excellent anti-glare protection. A range of light sources, reflectors and housing colours make CENTRIQ extremely flexible.



Erhältlich in **25 PROLICHT Farben.**  
Available in **25 PROLICHT colours.**



**RAL** and any special colour on request.

### 1 INTEGRATED DALI ADAPTER

Der von PROLICHT entwickelte DALI-Adapter ist komplett in der thermoplastischen Schienen-Befestigung integriert.

*PROLICHT has developed its own DALI-adapter which is completely integrated in a thermoplastic mechanical track fixation.*

### 2 EPS

Die Gradanzeige des EXACT POSITIONING SYSTEM hilft bei der Einstellung in 10°-Schritten. Beim Justieren rastet der Spot hörbar ein.

*The EXACT POSITIONING SYSTEM features a degree indicator for every 10°. The spot clicks into place for adjustment.*

### 3 THERMAL MANAGEMENT

Das Hitzemanagement des CENTRIQ erfolgt durch ein Aluminium-Gehäuse in Verbindung mit einem konstanten Luftstrom. Ideale Konditionen für die LEDs, da diese innerhalb des optimalen Temperaturbereiches arbeiten können.

*CENTRIQ manages heat through an aluminium housing in combination with a continuous airflow. This creates ideal conditions for the LEDs to work within their approved temperature range.*

### 4 REFLECTORS

Verschiedene hoch-präzise Reflektoren bieten eine Vielzahl an Ausstrahlwinkeln mit hohem Licht-Output. Ein Highlight ist der SUPER SPOT mit einem Ausstrahlwinkel von 8° bzw. 10°.

*Different high-precision reflectors offer different beam angles with a high luminous efficiency. A highlight is the SUPER SPOT with a super narrow beam angle of 8° or 10°.*



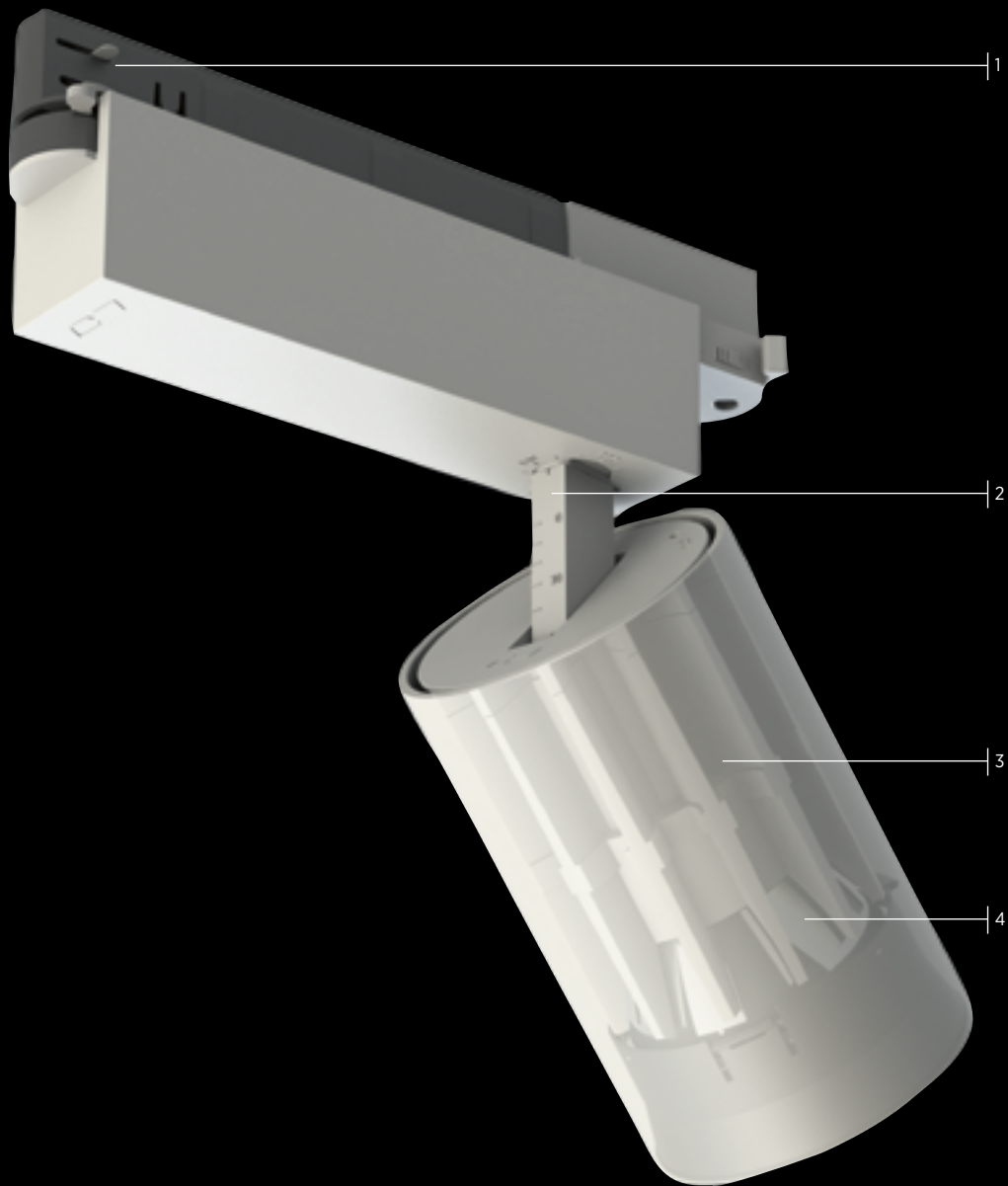

48 V MAGTRACK



CENTRIQ  
30 / 40 / 55  
only possible with  
48 V MAGTRACK

230 V 3-CIRCUIT-TRACK



CENTRIQ  
60 / 75 / 95 / 125  
equipped with a  
230 V adapter

# CENTRIQ BENEFITS

**DE |** Überzeugende Vorteile, die jeder CENTRIQ Strahler im Standardpaket mitbringt. Entdecken Sie weitere Features von PROLICHT im Kapitel KNOWHOW.

**EN |** Convincing benefits – standardised for all CENTRIQ spotlights. Discover further features of PROLICHT, see chapter KNOWHOW.

## SPECIAL FEATURES



### SPECIAL LED

Speziell pulverbeschichtete Oberflächen, frei wählbar und kombinierbar aus 25 detailentwickelten Architektur- und Farbstrukturen sowie RAL Farbtönen.

Special powder-coated surfaces, freely selectable and combinable out of 25 in detail developed architecture and paint structures. Also available: RAL shades.

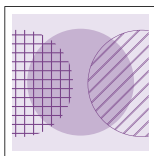

### PROLICHT LENS PACK

Austauschbare Linsen zur Optimierung der Lichtsituation (Verlängerung des Lichtkegels, Entblendung, Softening) bei selbigem Beleuchtungssystem.

Interchangeable lenses in order to optimise lighting solution (light cone stretching, anti-glare, softening) without the need to alter the lighting system.



### DALI DIM

Standard zur digitalen Ansteuerung (gleicher Dimmwert mehrerer Leuchten). Die DALI-Dimmkurve ist dem menschlichen Auge angepasst.

Digital controls as standard (same dimmer value for multiple luminaires). The DALI dimming curve is adapted to the human eye.

## 1 WALLWASH VERTICAL BOOST



CENTRIQ WALLWASH VERTICAL BOOST

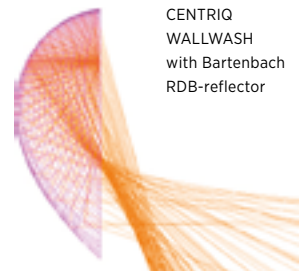

CENTRIQ WALLWASH with Bartenbach RDB-reflector

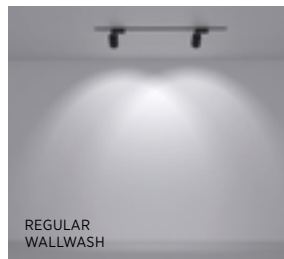

REGULAR WALLWASH

Die exakt berechnete Oberfläche jeder Facette des Bartenbach RDB-Reflektors sorgt für eine weite und gleichmäßige Ausleuchtung ohne Mehrfachschatten (VERTICAL BOOST) – auch bei sehr naher Wandmontage oder hohen Wänden (bis zu 4,5 m Höhe und 1,8 m Breite).

*The precisely calculated surface of each individual facet allows broad and clean illumination without multiple shadows (VERTICAL BOOST) – even when mounted very close to the wall or on high walls (up to 4.5 m height and 1.8 m width).*

Ceiling height	Recommended distance (in m)	
	wallwasher to wall	to each wallwasher
3.0 m	0.80-0.90	1.00-1.20
3.5 m	0.90-1.00	1.20-1.40
4.0 m	1.00-1.20	1.40-1.60
4.5 m	1.20-1.40	1.60-1.80

**DE |** Der Multi-Facetten-Reflektor des CENTRIQ WALLWASH besitzt eine neuartige Löffelchen-Form, die dreifach in unterschiedlichen Winkeln im Gehäuse angeordnet wird. Durch die zusätzlichen, vor die Reflektoren gesetzten Blenden (cut-offs) wird der Lichtstrahl in Längsrichtung begrenzt. So entsteht aus einer runden Leuchte ein rechteckiger Lichtstrahl, der ideal an die Form der Wände angepasst ist.

**EN |** Additional cut-offs placed in front of the reflectors limit the longitudinal light beam, providing excellent glare control. The multi-faceted reflector of CENTRIQ WALLWASH has an innovative spoon shape and is arranged at three different angles in the housing. As a result, the round lamp produces a quadrangular light beam that perfectly hugs the shape of the walls.

## 2 SUPER SPOT

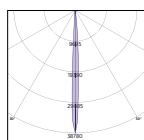

SUPER SPOT 125  
 I<sub>max</sub>: 26 630 cd/klm  
 (53 260 cd abs.)  
 FWHM: 2x 3,7°

Hochpräzise, innovative PROLICHTs SUPER SPOTS bieten auch für die exakte Ausleuchtung über größere Strecken, beispielsweise bei hohen Decken, die ideale Lösung.

*Highly precise and innovative PROLICHTs SUPER SPOTS offer an ideal solution for accurate illumination over longer distances – for examples for high ceilings.*

**DE |** CENTRIQ SUPER SPOTS mit Ausstrahlwinkeln von nur 8° (CENTRIQ 95 / 125) und 10° (CENTRIQ 75 / 60) ermöglichen Lichtszenarien mit einzigartiger Akzentuierung und dramatischen Kontrasten. Auf Anfrage kann CENTRIQ mit Spezial-Linsen aus dem PROLICHT LENS PACK sowie SPECIAL LED auf jede Beleuchtungssituation perfekt angepasst werden. Auf Anfrage ist die Entwicklung von Speziallinsen für besondere Beleuchtungsanforderungen möglich.

**EN |** CENTRIQ SUPER SPOTS with beam angles of only 8° (CENTRIQ 95 / 125) and 10° (CENTRIQ 75 / 60) make it possible to create lighting scenarios with unique accentuation and dramatic contrasts. CENTRIQ spotlights can be perfectly adapted to any lighting situation using special lenses from the PROLICHT LENS PACK or SPECIAL LEDs. On request, special lenses can be developed for special lighting solutions.

## 3 EXACT POSITIONING SYSTEM

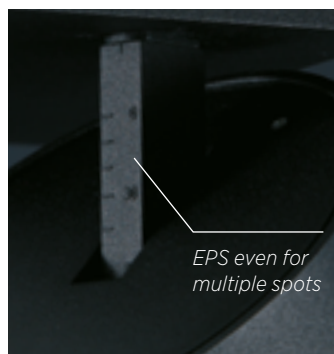

*EPS even for multiple spots*

Eine detaillierte Gradanzeige auf beiden Bewegungsachsen erleichtert eine präzise Einstellung in 10 Grad-Schritten.

*A detailed angle-display on both movement axes provides visual support for a precise adjustment with notches every 10°.*

**DE |** Das EXACT POSITIONING SYSTEM (CENTRIQ 95 / 125) ermöglicht eine Rotation der Leuchte um 340° ohne äußerlich sichtbare Stellungsänderung. Der Leuchtkopf kann bis 90° geneigt werden.

**EN |** The EXACT POSITIONING SYSTEM (CENTRIQ 95 / 125) allows the spots to be rotated 340° without any visible change of position from the outside. The light head can be tilted up to 90°.

## 4 DUAL LOCK SYSTEM

**DE |** Für eine sichere Arretierung der gewünschten Leuchtenposition sorgt das DUAL LOCK-SYSTEM (CENTRIQ 95 / 125): Bei beiden Bewegungsrichtungen (Rotation und Neigung) fixiert jeweils ein Gewindestift die gewählte Position.

**EN |** The DUAL LOCK SYSTEM on CENTRIQ 95 / 125 ensures that the lamp is securely fixed in the desired position. The lamp is fixed in the selected position in each of the two movement directions (rotation, tilt) using a grub screw.



*CENTRIQ WALLWASH*

## CENTRIQ LARGE | WALLWASH

VESCOM B.V. INTERIOR, POLAND | LIGHT-PLANNING: IDEALIGHT  
PHOTO: IDEALIGHT





CENTRIQ 125



## CENTRIQ | MAGIQ PLUS WALLWASH

FLAGSHIP STORE FRANKFURT, GERMANY  
PHOTOS: WITFIELD













## CENTRIQ | MAGIQ PLUS WALLWASH

DENIM STORE, AUSTRIA  
PHOTOS: GÜNTHER EGGER



CENTRIQ 95

HEINEKEN EXPERIENCE CENTER AMSTERDAM, NETHERLANDS | LIGHT PLANNING: DEP WADDINXVEEN  
PHOTO: VICTOR VAN LEEUWEN





